



AP RENTALS HOLDING LIMITED

亞積邦租賃控股有限公司

Stock Code: 1496

**主題：探討香港在一帶一路所擔任的專業角色
及 項目經驗分享**



講者：亞積邦租賃控股有限公司 主席及行政總裁 劉邦成先生

日期：2019年2月27日（星期三）

你的一站式服務伙伴



議程：



- 一帶一路簡介
- 分析一帶一路中香港專業角色
- 外國項目分享
- 香港特別項目分享
- 總結



AP RENTALS HOLDINGS LIMITED
亞積邦租賃控股有限公司

Stock Code: 1496



一帶一路簡介



一帶一路簡介

中國倡議的「一帶一路」計劃

- 2013年9月和10月，中國國家主席習近平訪問哈薩克和印尼時，分別提出要建造「絲綢之路經濟帶」和「21世紀海上絲綢之路」的倡議。



一帶一路簡介

- 「一帶一路」的國家和地區已由原來的65個增加至**140多個**，覆蓋範圍甚至包括非洲各國！

四項指導原則

- 目標是促進世界各地的經濟合作



一帶一路簡介

• 「五通」

- 2015年3月，中國發布「推動共建絲綢之路經濟帶和21世紀海上絲綢之路的願景與行動」





AP RENTALS HOLDINGS LIMITED
亞積邦租賃控股有限公司

Stock Code: 1496



分析一帶一路香港專業角色



根據「一帶一路」倡議之中的「五通」，
香港可以發揮的專業角色

- 中國倡導的宏偉計劃，為前所未有的發展，機遇無限。





現任特首林鄭月娥認為香港
可以成為「一帶一路」的：

- 主要集資融資平台
- 商貿物流促進平台
- 高端專業服務平台
- 多元旅遊平台
- 新興產業平台

- 香港特區政府與國家於2017年底已正式簽署《關於支持香港全面參與和助力「一帶一路」建設的安排》（簡稱《安排》），訂定中、港雙方的重點合作領域，以期更好發揮香港所長。

One Belt One Road— *the role of Hong Kong* 一帶一路香港擔任的角色



根據此《安排》所涵蓋的六大重點領域：

- 金融與投資
- 基礎設施與航運服務
- 經貿交流與合作
- 民心相通
- 推動粵港澳大灣區建設
- 加強對接合作與爭議解決服務

分析一帶一路香港形勢

- 香港可擔任的角色

1. 利用「一國兩制」的獨特優勢，香港可以擔當國家與「一帶一路」沿線國家的重要橋樑 / 超級聯繫人。
2. 協助亞投行和絲路基金投資、發展及管理基建項目。
3. 發展成為一個健全的國際離岸人民幣業務中心。
4. 為參與「一帶一路」的內地企業及沿線國家提供財富及風險管理服務。
5. 協助「一帶一路」沿線國家和企業尋找合適的商業夥伴。
6. 利用香港這個全球最繁忙的赤鱗角貨運機場，為「一帶一路」沿線的企業，提供全球供應鏈管理等高端物流服務。



分析一帶一路香港形勢

- 香港可擔任的角色 (續)



7. 香港是亞洲的主要航運樞紐，能為「一帶一路」的航運企業，提供船舶註冊、管理、海事保險、法律及海事仲裁等服務。
8. 促進沿線國家建立邊境口岸「單一窗口的電子貿易服務」。
9. 為「一帶一路」沿線地區提供會計、法律、投資可行性評估、工程、管理等高端專業服務。
10. 既吸引「一帶一路」沿線地區的民眾到訪香港，亦開拓沿線地區的旅遊市場予香港市民，以促進民心相通。
11. 將香港的創新科技產業，包括醫療衛生、產品檢測認證、電影、文化等輸出到新絲路沿線的落後地區。

分析一帶一路香港形勢

-香港建造業可擔任的專業角色

- 協助亞投行和絲路基金投資、發展及管理基建項目
- 「一帶一路」主張基建先行，鼓勵新絲綢之路沿線國家推行大型基建工程，以實現「設施聯通」的目標。
- 香港建造業在中國倡議的「一帶一路」計劃中可以擔任「設施聯通」和「資金融通」！



丝路基金
SilkRoadFund



- 本地最早應用西方簇新技術和商業管理法的行業
- 在交通、供水、鋪設燃油管道、建屋、港口建設、基建融資、市場招標和現代化管理已累積豐富經驗和專業知識
- 過去數十年一直完全對外開放，不論在設計、標準、技術、營運和管理各方面均與國際接軌，熟悉國際標準與規則
- 絕對有能力夥伴中國的大型建築公司，參與「一帶一路」的基建專案和輸出世界頂尖技術。



分析一帶一路香港形勢

-香港建造業可擔任的專業角色 (續)

香港建造業如何順應「一帶一路」倡議以確定自己的專業角色？

- 香港的建造業多年來一直沿用國際常用的標準，協助祖國逐步規範「中國的建造業標準和品牌」，達到國際水平。
- 香港是中國唯一採用普通法的地方，並擁有龐大和具國際水平的法律專業人才。
- 因此，香港的建造業絕對有優勢在「一帶一路」的基礎建設上提供專業的法律意見和高端的仲裁服務。

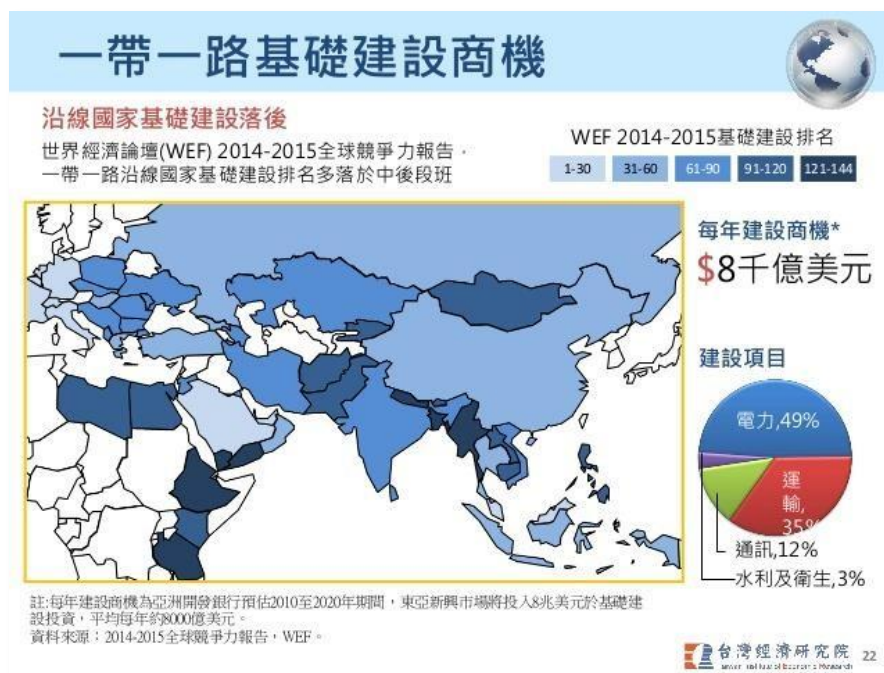



AP RENTALS HOLDINGS LIMITED
亞積邦租賃控股有限公司

Stock Code: 1496



外國項目分享



外國項目經驗分享

- 投資海外市場往往是機遇與挑戰並存！
- 太進取容易因政治干擾大、匯兌風險高和法律不公正等弊端招致失敗



外國項目經驗分享

- 馬來西亞
- 緬甸

基礎建設、投資機會和各項風險。

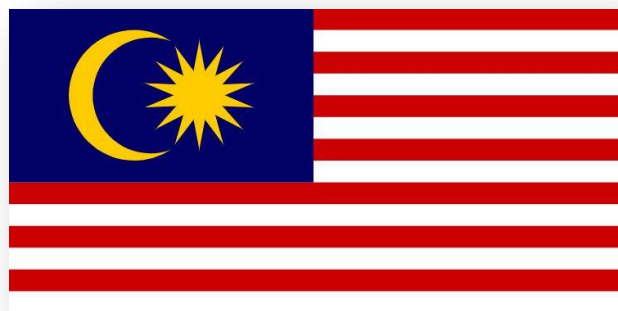

亞積邦租賃控股有限公司 有關設備租賃之解決方案及增值服務供應商

➤ 十大產品業務

1. 動力及能源 Power & Energy
2. 高空設備 High Reach
3. 土方設備 Earth Moving
4. 起重設備 Lifting
5. 物料搬運 Material Handling
6. 道路及運輸設備 Road & Transportation
7. 隧道設備 Tunneling
8. 地基設備 Foundation
9. 拆卸設備 Demolition
10. 回收及處理 Recycling and Processing

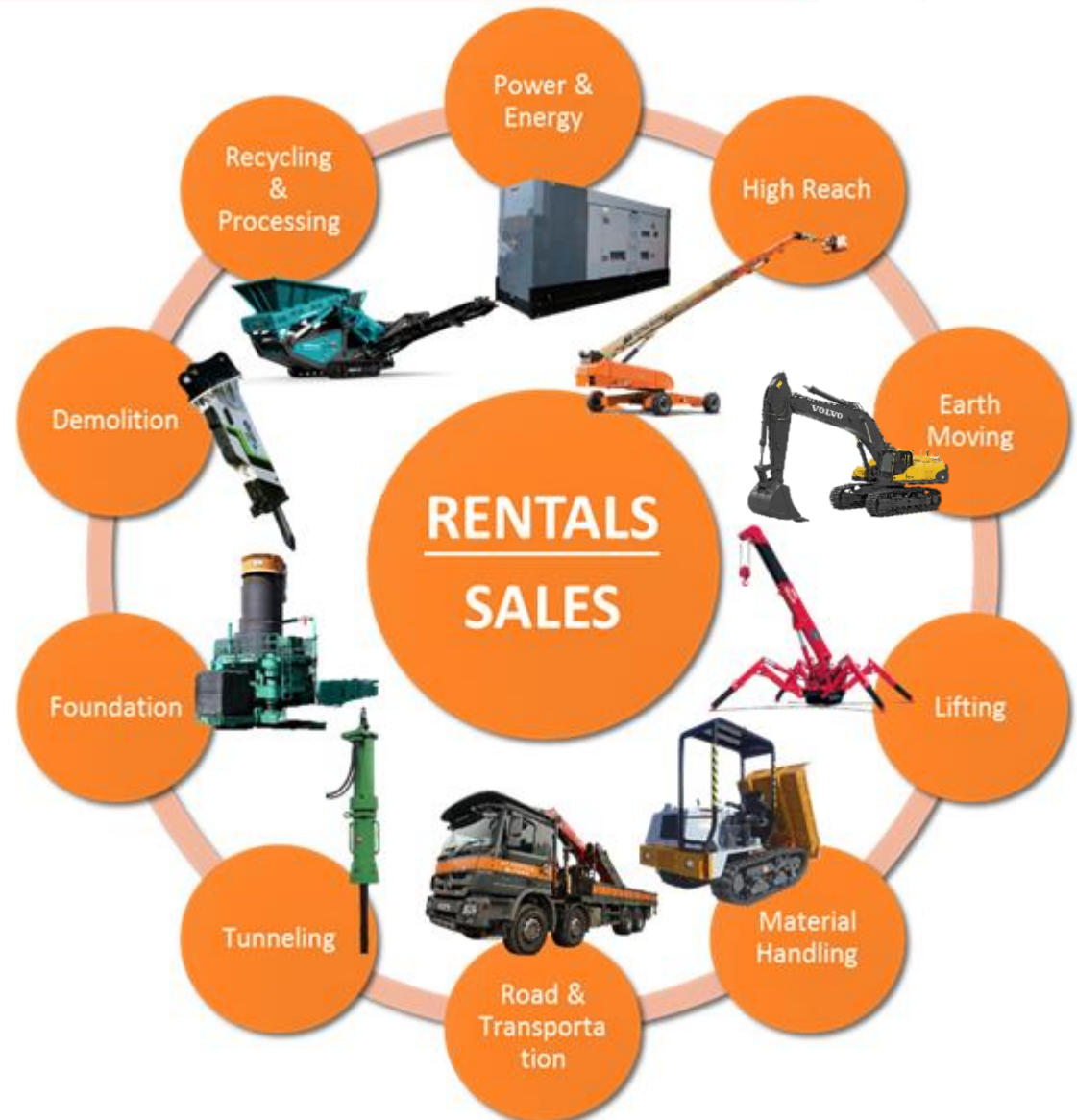

亞積邦租賃控股有限公司 有關設備租賃之解決方案及增值服務供應商

公司於2016年在港交所主版上市，編號：1496



亞積邦是香港之設備租賃服務公司領導者，旨在為顧客提供有關設備租賃之解決方案及增值服務。我們擁有**超過1,950台**設備之強大租賃團隊，當中包括柴油發電機、風機、柴油焊機、燈車、曲臂式工作台、柴油及電動叉車、伸縮臂叉車及起重機。

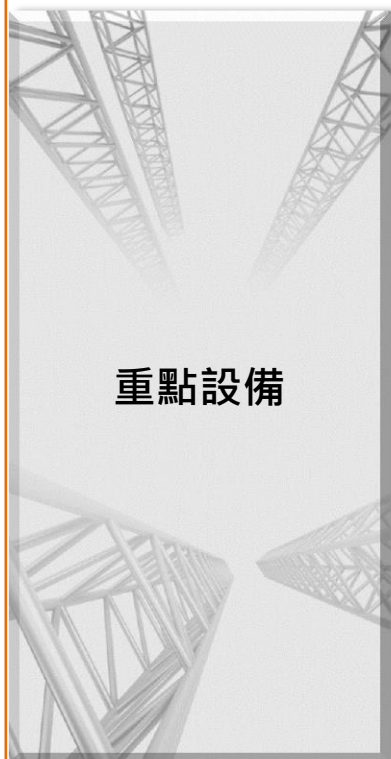

重點設備

1) 動力能源設備



2) 土方設備



3) 起重設備



4) 物料搬運設備



5) 高空設備



亞積邦租賃控股有限公司經典業務回顧

- 提供一站式解決方案
- 我們一直為「香港十大基礎建設工程」（南港島線、高鐵總站、港珠澳大橋）租借設備並且提供所有與租賃業務有關的解決方案。
- 於香港高鐵終點站施工期間供應超過800部高空工作移動平台。
- 為各戶外活動例如演唱會、工展會、電動方程式大賽等提供電力。
- 本公司樂意將「從事建造業的經驗」和獨特的「香港精神」灌輸到一帶一路沿線的「發展中國家」。



外國項目經驗分享

馬來西亞 (概況)

- 位處東南亞的馬來西亞，簡稱大馬，全國面積達329,847平方公里，相約 298個香港。
- 馬來西亞得天獨厚的多元文化，儼然成為「體驗亞洲魅力」的最佳地點
- 馬來西亞主要由馬來人(55%)、華人(25%)、印度人(7%)和多個原住民族組成，約有3千萬人口。馬來西亞的官方語言是馬來語，但英語和華語在馬來西亞也非常普遍。
- 馬來西亞是個中等富裕的國家。在新經濟政策下。從1987年經濟開始穩步發展，平均年增長率為8%，高於其他東南亞國家。



外國項目經驗分享

馬來西亞 (概況)

- 馬六甲皇京港、東海岸鐵路計劃
- 中國銳意資助東盟區內符合「一帶一路」方針的基建發展，馬來西亞是最大得益者之一。
- 東海岸鐵路計劃是中國「一帶一路」倡議下推動的另一項大型基建，由大馬前政府於**2016年11月**簽訂。東海岸鐵路全長**700公里**，造價估計約**130億美元**，是大馬振興東部地區經濟發展的重要一環。項目原定由中國交通建設集團興建，預計於**2024年**投入運作。
- 可惜馬來西亞現任首相馬哈蒂爾對計劃有異議，他於**2018年8月**訪華時，宣布取消這計劃及兩個天然氣管道項目。



外國項目經驗分享 馬來西亞（風險）



政治 / 民生因素

政黨輪替



貨幣貶值

外國項目經驗分享

緬甸（地理位置）

- ▶ 緬甸在地理上身處中國通往印度洋的戰略要道，亦與孟加拉和印度毗鄰，自然受惠於中國全力打造的孟中印緬經濟走廊
- ▶ 中國希望以這個港口來突破馬六甲海峽長久成為單一貿易和能源航道的困局。皎漂港亦是中緬天然氣管道和石油管道的起點。

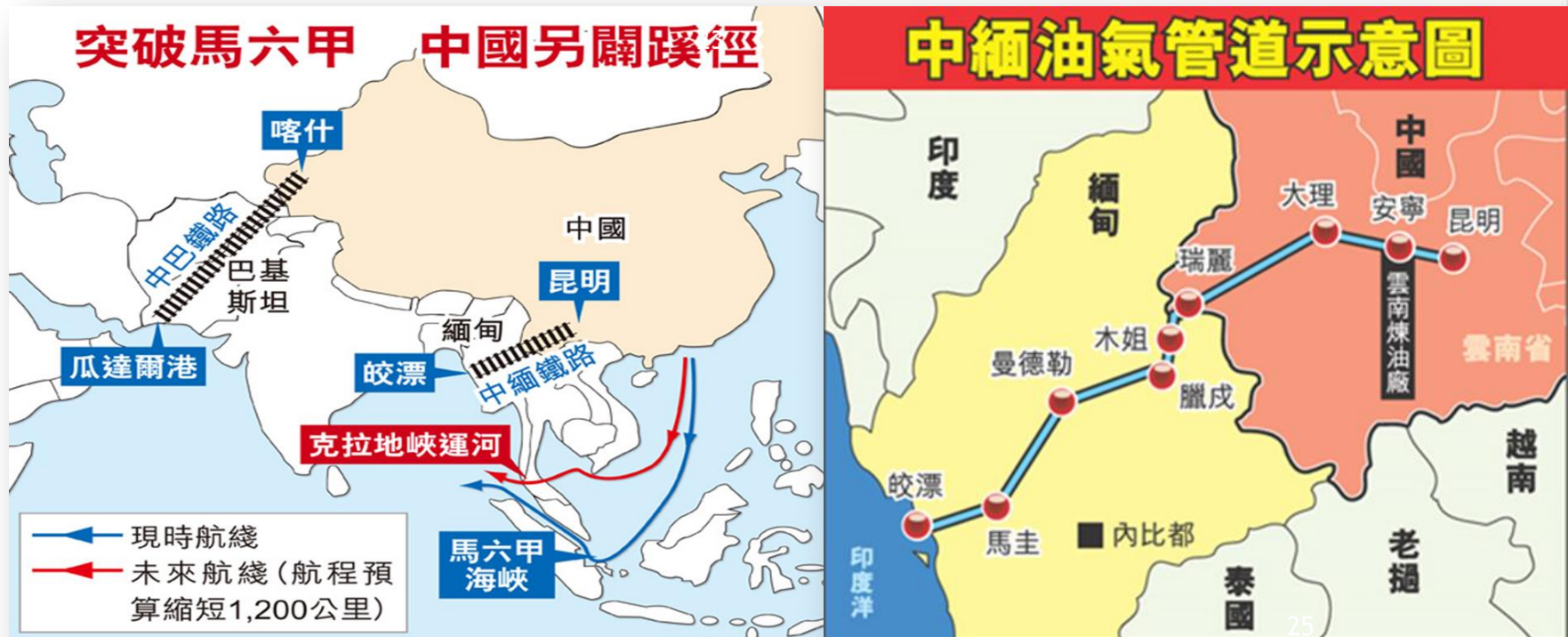

外國項目經驗分享

緬甸（營商環境）

- 緬甸已成為亞洲增長最快的市場之一，每年的GDP增長平均高達7%，外國企業紛紛跑來投資，迎來無限商機。
- 緬甸對外國投資呈現開放態度，某些地區允許外國公司對企業100%全資控股，以及只收取特惠關稅。

緬甸對外國企業之投資優惠

	經濟特區		非經濟特區
	自由區	推廣區	
營所稅免稅	七年	五年	五年
營所稅租稅優惠	未來五年50%的稅減	未來五年50%的稅減	<ul style="list-style-type: none"> ●一年以內再投資所得利潤將得到企業所得稅的豁免 ●加速折舊 ●減少50%的企業所得稅來自於出口所得 ●減少研發費用的稅收 ●3年結轉虧損期
原料關稅	免	無免稅，但出口時得退稅	<ul style="list-style-type: none"> ●豁免對於建設期間機器設備的進口的關稅 ●豁免前三年進口原料之關稅
商業稅	免	免稅只適用優惠期間	生產供出口之產品免徵商業稅

- 有1,980公里長的海岸線和百多個島嶼發展度假屋項目。



外國項目經驗分享

緬甸（基礎設施）

- 緬甸的基礎設施非常落後，一直拖住經濟發展的後腿，包括公路、鐵路、機場、電力供應、電線、供水和排水、水管、煤氣、能源供應、交通運輸、通訊、郵電服務、教育、科技、醫療衛生、體育、文化、環保、防衛、防災等均需大幅改善。



- 緬甸全國還有約60%的道路未曾鋪設好，整體的道路質素是東南亞區內最差劣的。
- 緬甸的鐵路投資亦嚴重不足，極需改善。



- 緬甸的港口設施嚴重落後，妨礙貨運業發展。



外國項目經驗分享

緬甸

- 本公司曾隨投資促進團赴緬甸交流，先後出席當地的市場研討會及拜訪政府機構，並實地考察多個重大基建項目。
- 本公司既可提供戶外臨時發電，亦擁有超卓的建造技術進行各項基礎建設，正好切合緬甸的基本需求。當前仍有待解決的就是加深了解緬甸最新通過的「緬甸投資法」和做好風險評估。



仰光的工業區



外國項目經驗分享

緬甸（風險）



基礎設施落後

政治因素





AP RENTALS HOLDINGS LIMITED
亞積邦租賃控股有限公司

Stock Code: 1496



香港特別項目分享



金鐘站的擴建工程進度嚴重滯後

- 連接金鐘站至海洋公園站的南風隧道爆破工作出現嚴重滯後現象。
- 由於隧道位於數百米深的地底，事前難以全面探土，結果到爆破開鑿時，就遇上岩石過硬等「未能遇見的地質問題」。

南風隧道



亞積邦租賃提供一站式解決方案

- ✓ 解決金鐘站擴建工程的滯後難題，以嶄新的採岩方法開鑿隧道



如何將**85噸重**挖泥機塞入隧道？

一站式解決方案
One Stop Solution

a) 先將挖泥機分拆成部件；運入工地後，再組裝機械。

b) 將挖泥機機臂換成短臂，以應付項目需求。



放進六米口徑的隧道
into a tunnel with a 6-metre diameter

放進六米口徑的隧道

挖泥機部件組裝圖

ZX870-5G series assembly procedure chart

Backhoe front

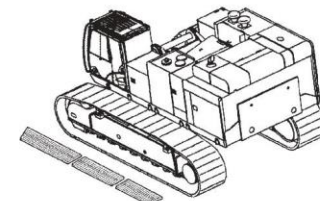
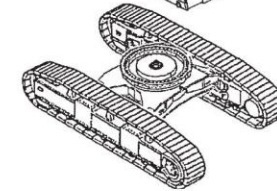
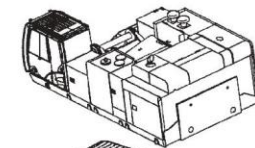
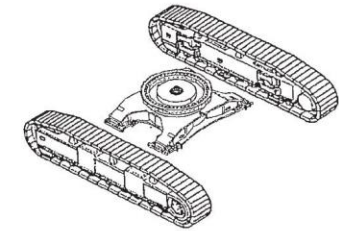
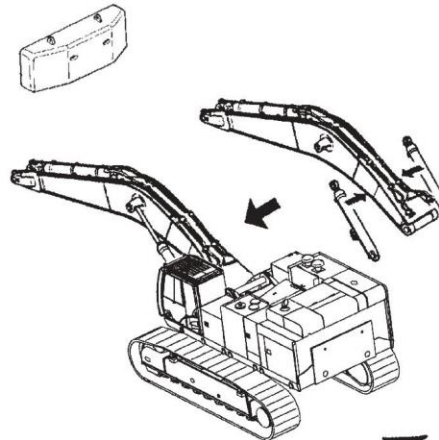
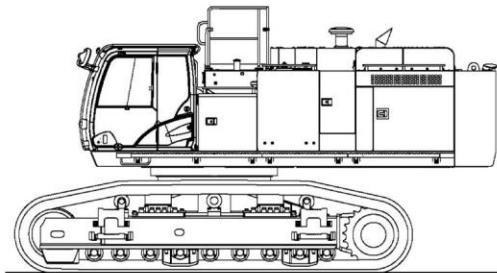
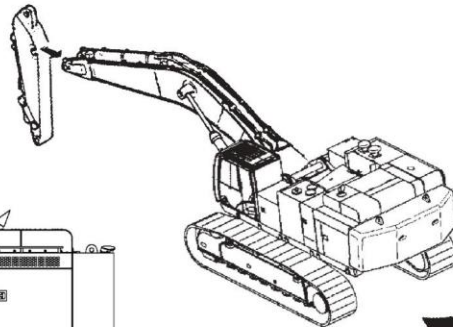
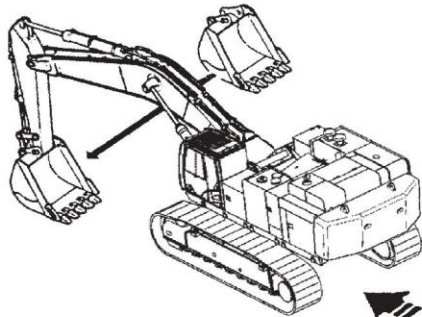

Model Code: ZX870-5G / ZX870LC-5G / ZX870H-5G / ZX870LCH-5G
Engine Rated Power: 360 kW (483 HP)
Operating Weight: ZX870-5G: 80 800 kg / ZX870LC-5G: 82 600 kg
ZX870H-5G: 82 300 kg / ZX870LCH-5G: 84 200 kg
Backhoe Bucket: ISO Heaped: 2.9 - 4.5 m³



亞積邦租賃提供一站式解決方案

原臂 (約8.78米)



改裝挖泥機機臂

短臂 (約7.28米)



亞積邦租賃提供一站式解決方案

➤ 隧道內挖掘的工作照片



亞積邦租賃提供一站式解決方案 挑戰不可能任務





AP RENTALS HOLDINGS LIMITED
亞積邦租賃控股有限公司

Stock Code: 1496



總結



挑戰



機遇



1. 政治風險
• 政黨輪替

2. 經濟
• 外匯管制
• 匯兌變動

3. 社會
• 當地宗教
• 環保團體反對

1. 未開發市場，
無限商機

2. 低勞動力成本

3. 優惠政策

① 充分市場調查



② 風險評估



③ 預測回報



④ 發揮自己比較優勢
✓ 高風險高回報



AP RENTALS IS BUILDING A NEW WORLD WITH YOU

亞積邦與你 建設新天地



Q & A

獨特 · 創新 · 專業
Uniqueness · Innovation · Professional



謝謝
Thank You!

